

**ELEKTOROLLSTUHL  
SL-LYD0012**

Blau

EAN: 4059306132911



# TECHNISCHE DATEN

Schwarz

EAN: 4027425670010



STEIGFÄHIGKEIT	≤ 13°
MOTORLEISTUNG	250 W x 2
RADGRÖßE (VORNE / HINTEN)	10 Zoll / 22 Zoll
RADMATERIAL	Gummireifen vorne und hinten
BATTERIE	24 V / 12 Ah Bleibatterie
REICHWEITE	10–20 km pro Ladung
GESCHWINDIGKEIT	1–6 km/h, stufenlos regulierbar
NETTOGEWICHT	42,4 kg + 7 kg Batterie
VERPACKUNGSGRÖßE	83 x 78 x 43 cm
LADEZEIT	6–8 Stunden

SITZMATERIAL	Oxford-Gewebe mit atmungsaktivem Mesh,
RAHMENMATERIAL	Lackierter Stahlrohrrahmen
BREMSSYSTEM	Elektromagnetische Bremse
SITZDICKE	4 cm
CONTROLLER	Importierter 360° Joystick, Einhandbedienung
GESAMTLÄNGE	97 cm
GESAMTBREITE	67 cm
GESAMTHÖHE	96 cm
RÜCKENLEHNENHÖHE	45 cm
MAX. TRAGFÄHIGKEIT	Bis zu 150 kg

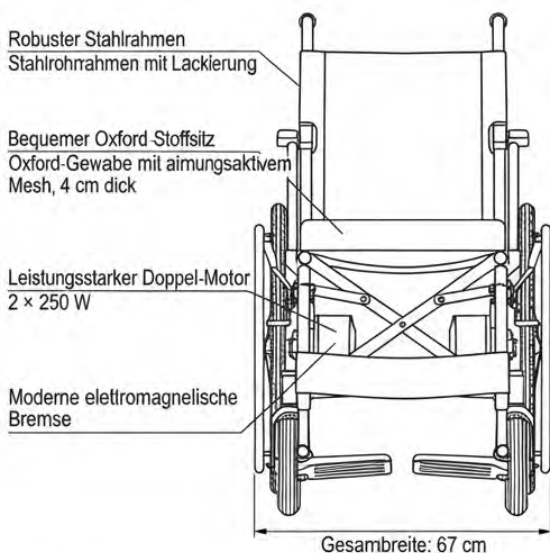

Steigfähigkeit: ≤ 13°

Steigfähigkeit: ≤ 13°

